

AD AVVENUTA MATURAZIONE DELL'INTONACO, TOGLIERE LE MASCHERINE DI COPERTURA E I DISTANZIALI INTERNI.

POSIZIONARE IL NASELLO NELLA PARTE CENTRALE RISPETTO AL VANO DEL CONTROTELAIO, SEGNARE I FORI E FORARE IL PAVIMENTO CON L' INSERIMENTO DEI TASSELLI IN DOTAZIONE, PROCEDERE CON LE VITI PER IL FISSAGGIO.

STIPITE TRÉSOR SINGOLO

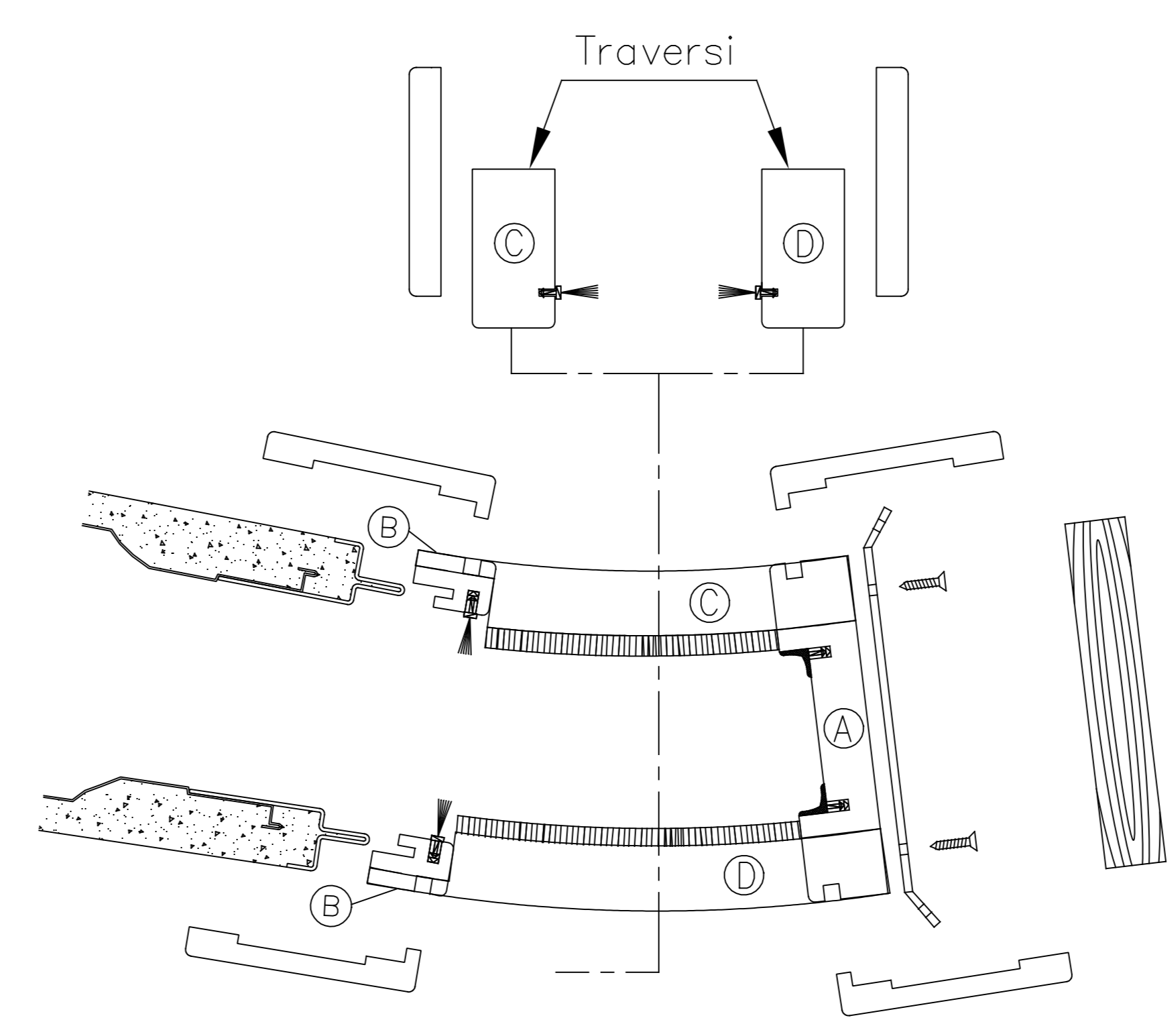

STIPITE TRÉSOR DOPPIO

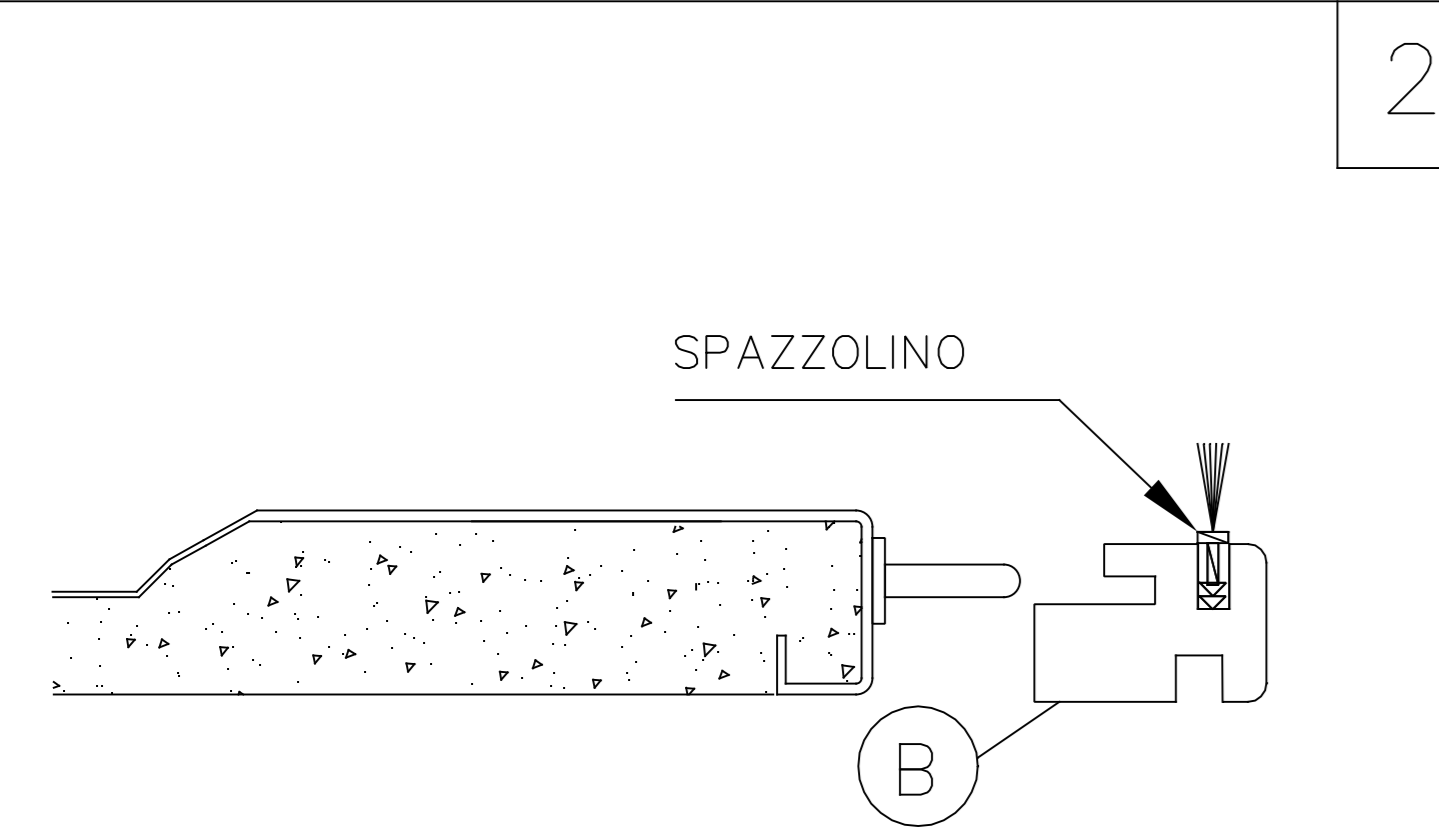
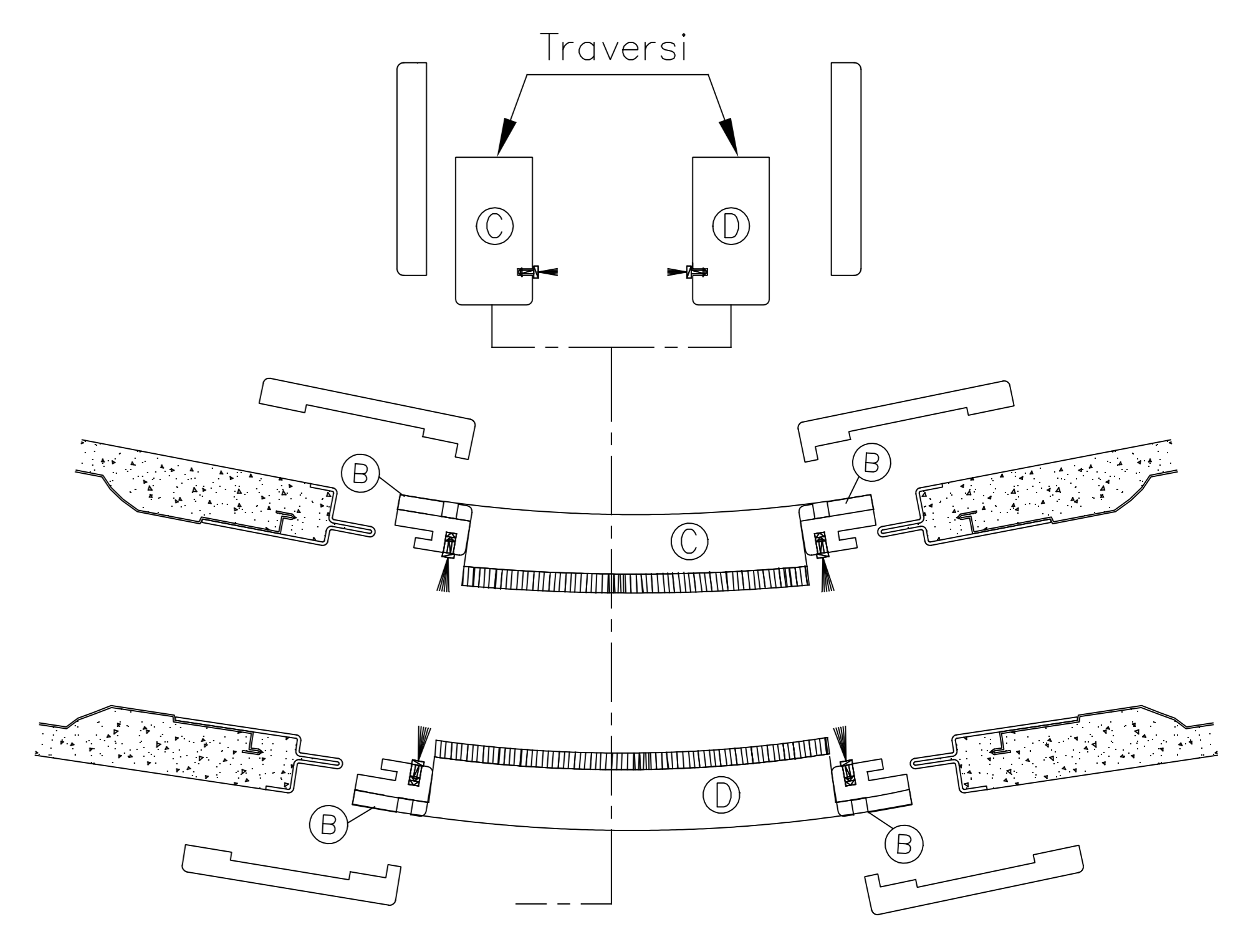

ADATTARE SE NECESSARIO LA MISURA IN ALTEZZA. INSERIRE I MONTANTI (B) BLOCCARLI NELL' APPOSITA LAMELLA COMPLETI DI SPAZZOLINO PARAPOLVERE.

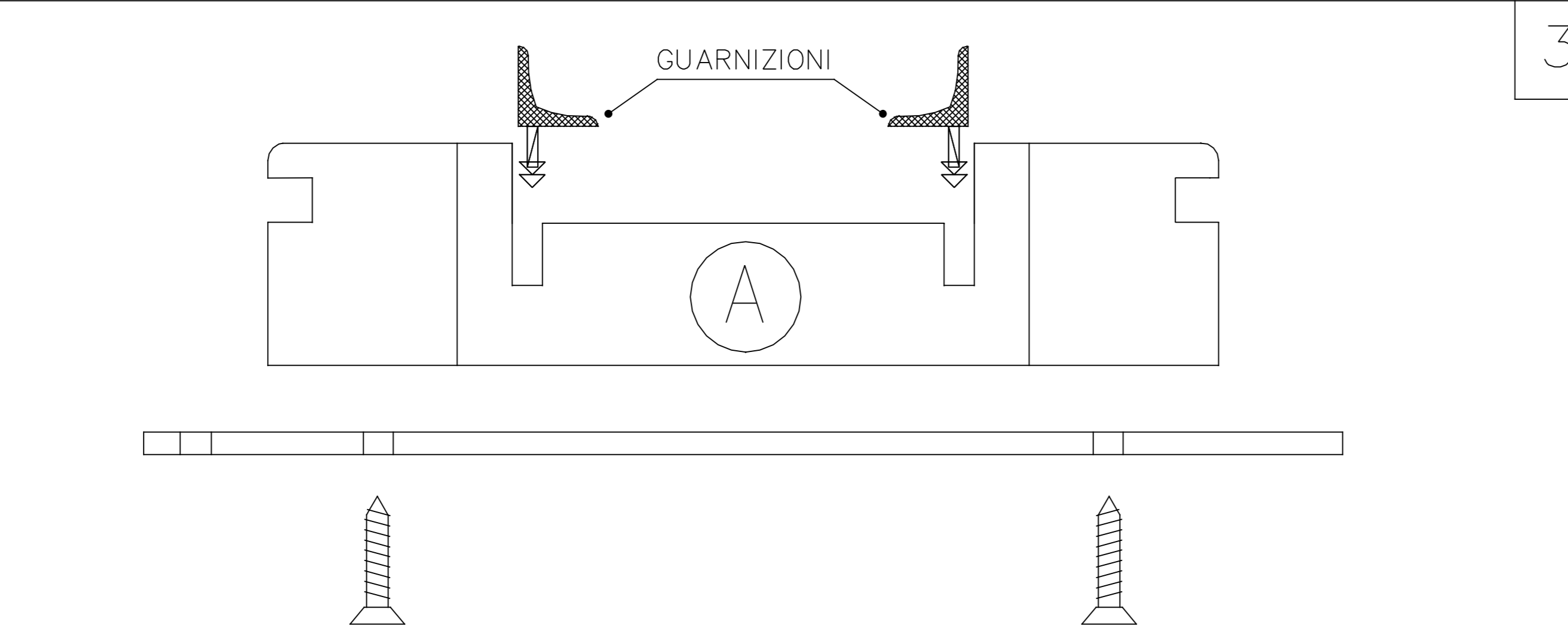

MONTARE LE STAFFE IN LAMIERA NEL MONTANTE (A). INSERIRE LE GUARNIZIONI DI BATTUTA. CONTROLLARE LA MISURA IN ALTEZZA DAL SOTTOGUIDA AL PAVIMENTO E ADATTARE LA MISURA SE NECESSARIO.

Sistema di montaggio anta SINGOLA

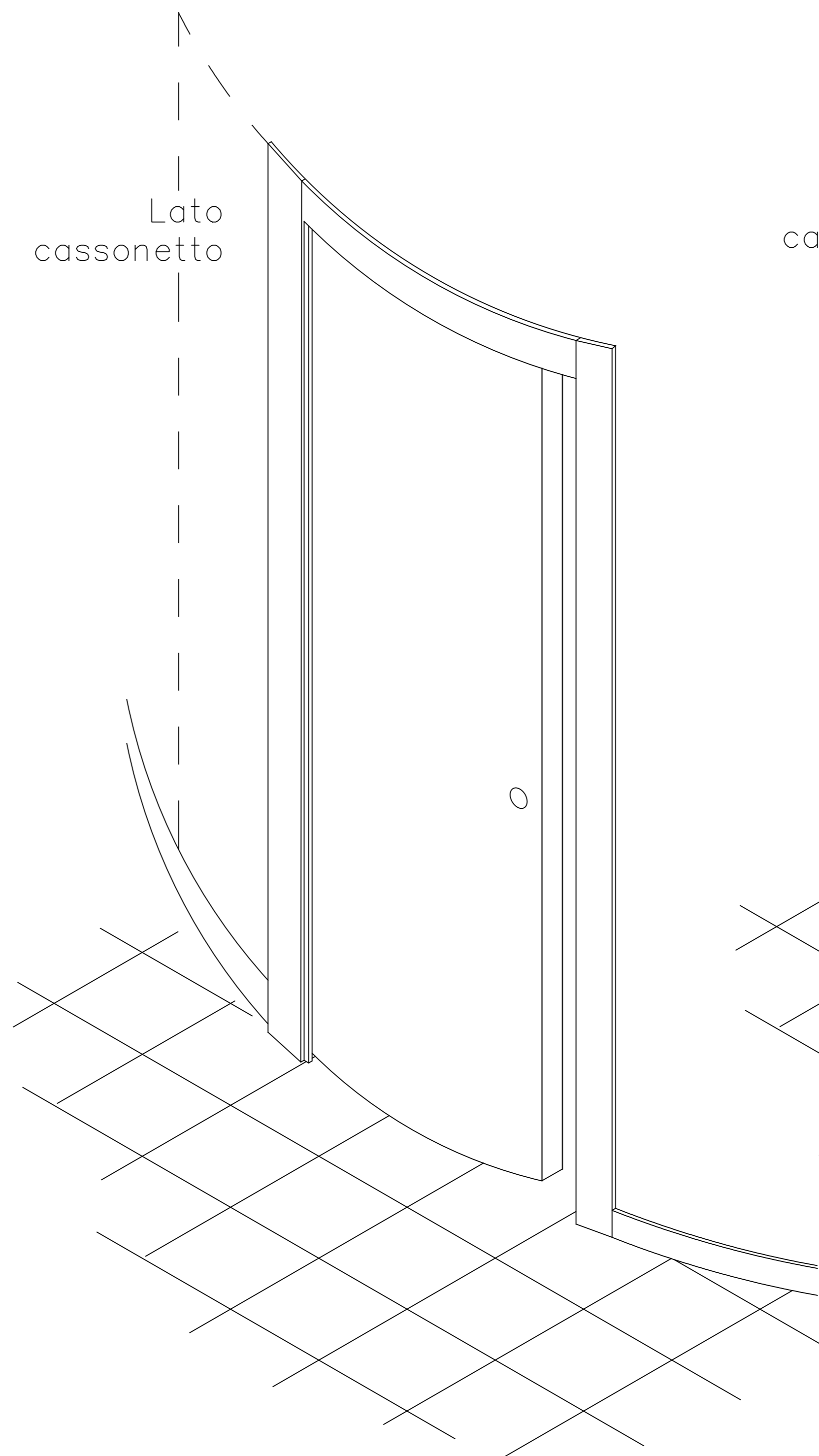

Sistema di montaggio anta DOPPIA

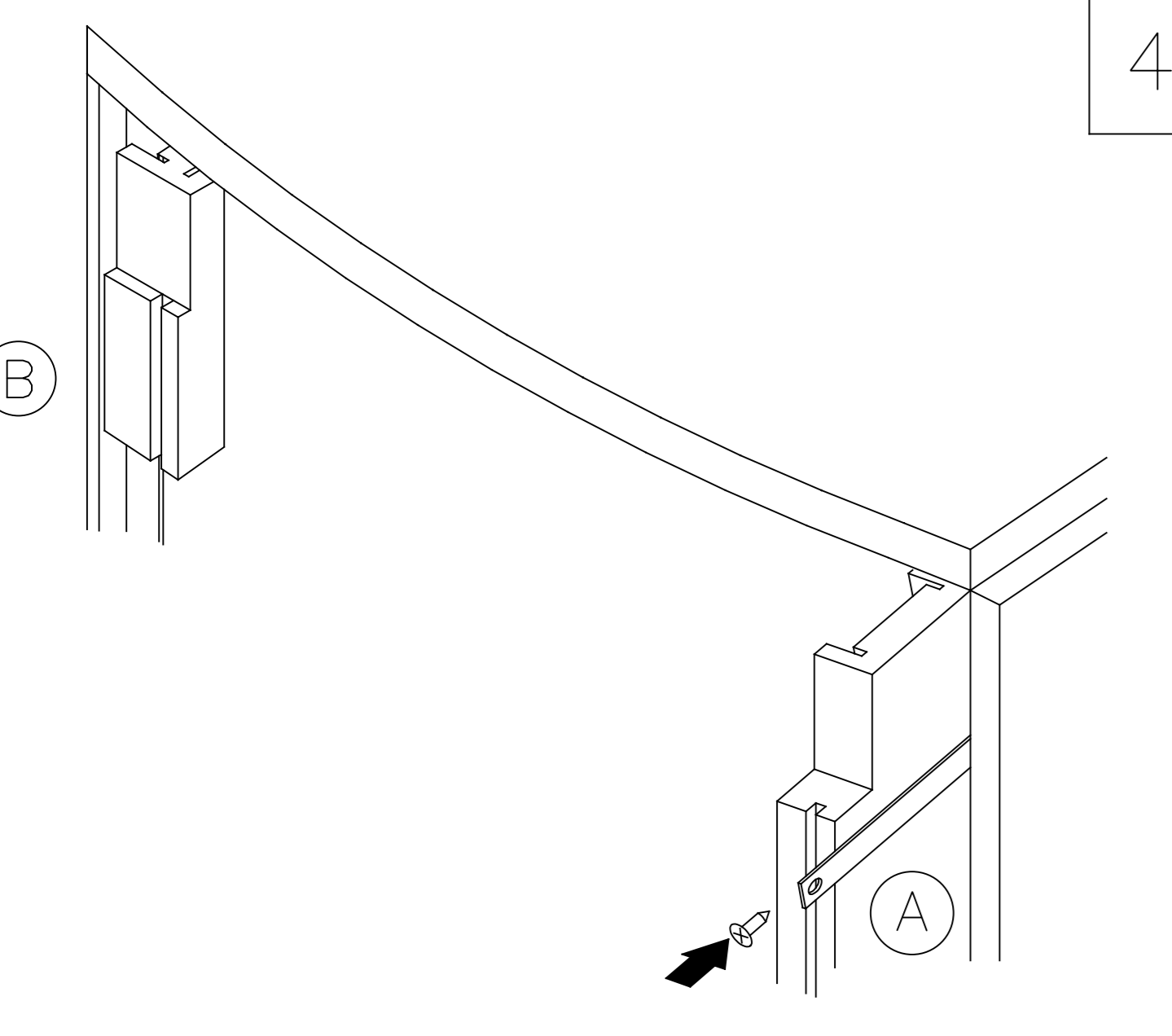
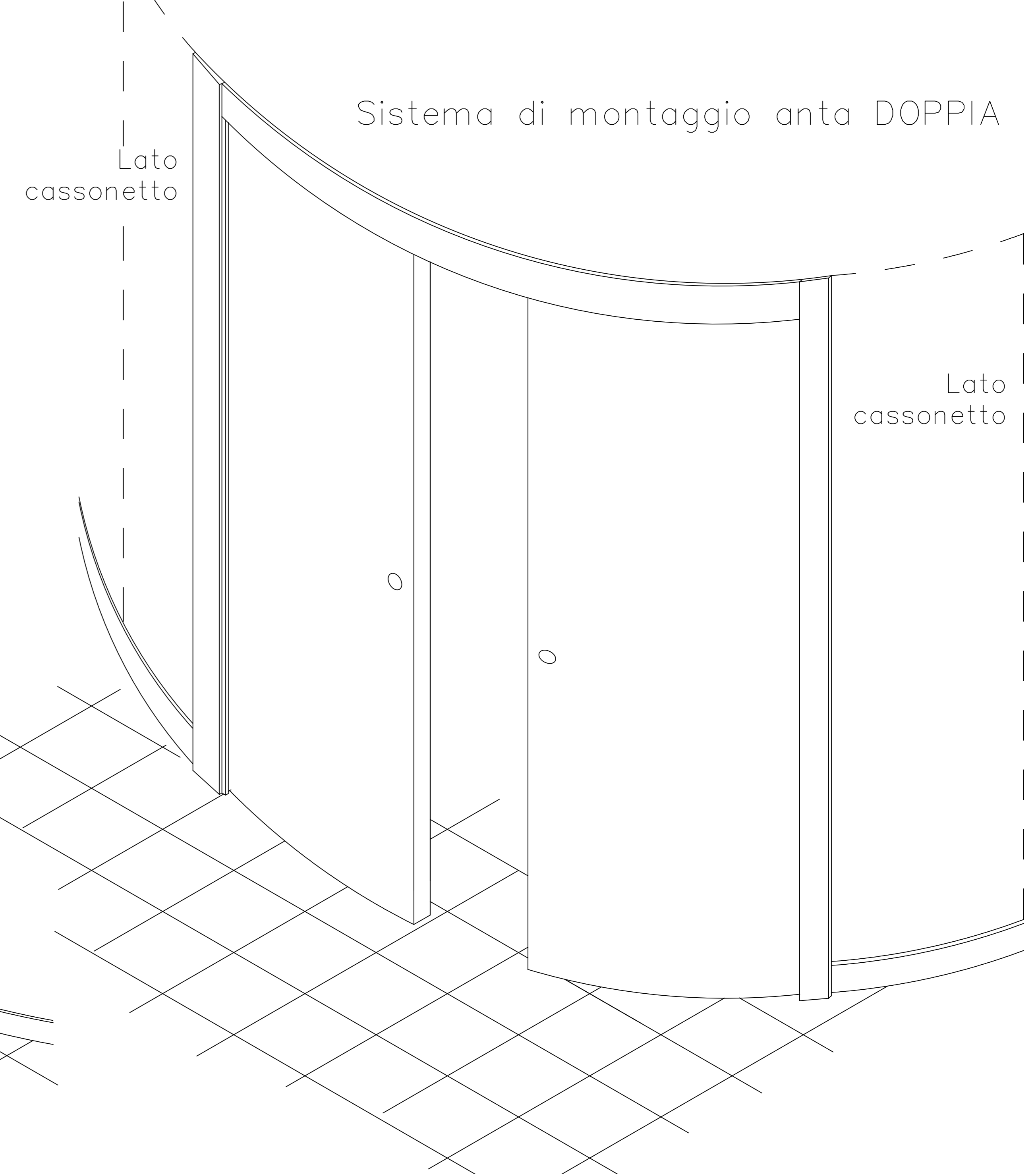

INSERIRE I CARRELLI DI SCORRIMENTO NELLE GUIDE IN ALLUMINIO. ADATTARE IN ALTEZZA E FISSARE IN MODO PROVVISORIO IL MONTANTE (A e B) AL FALSO TELAIO.

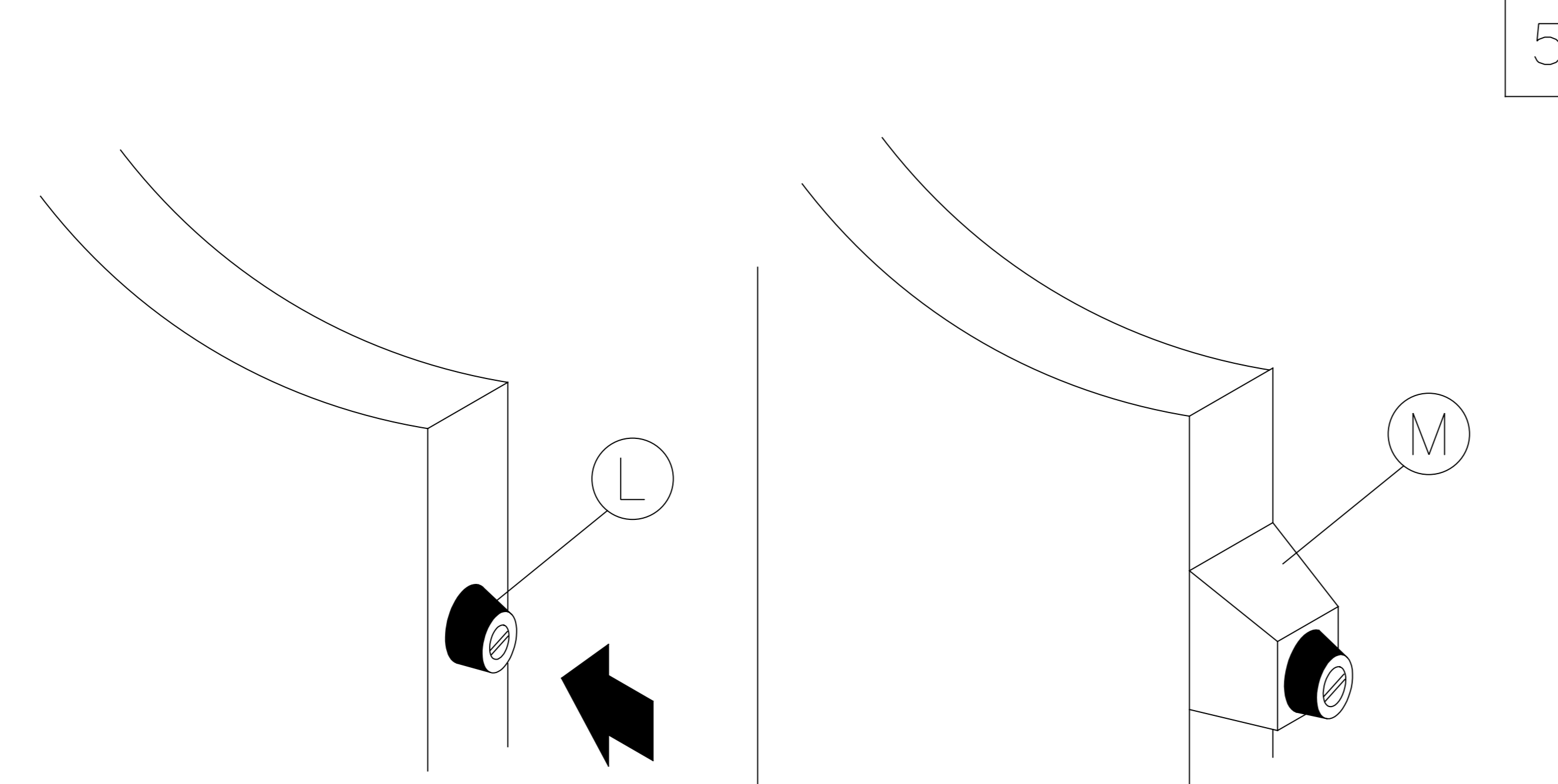

FISSARE I GOMMINI DI BATTUTA (L) SUL FIANCO POSTERIORE DELLA PORTA. PER LA SCOMPARSA PARZIALE INSERIRE UNO SPESSORE (M)

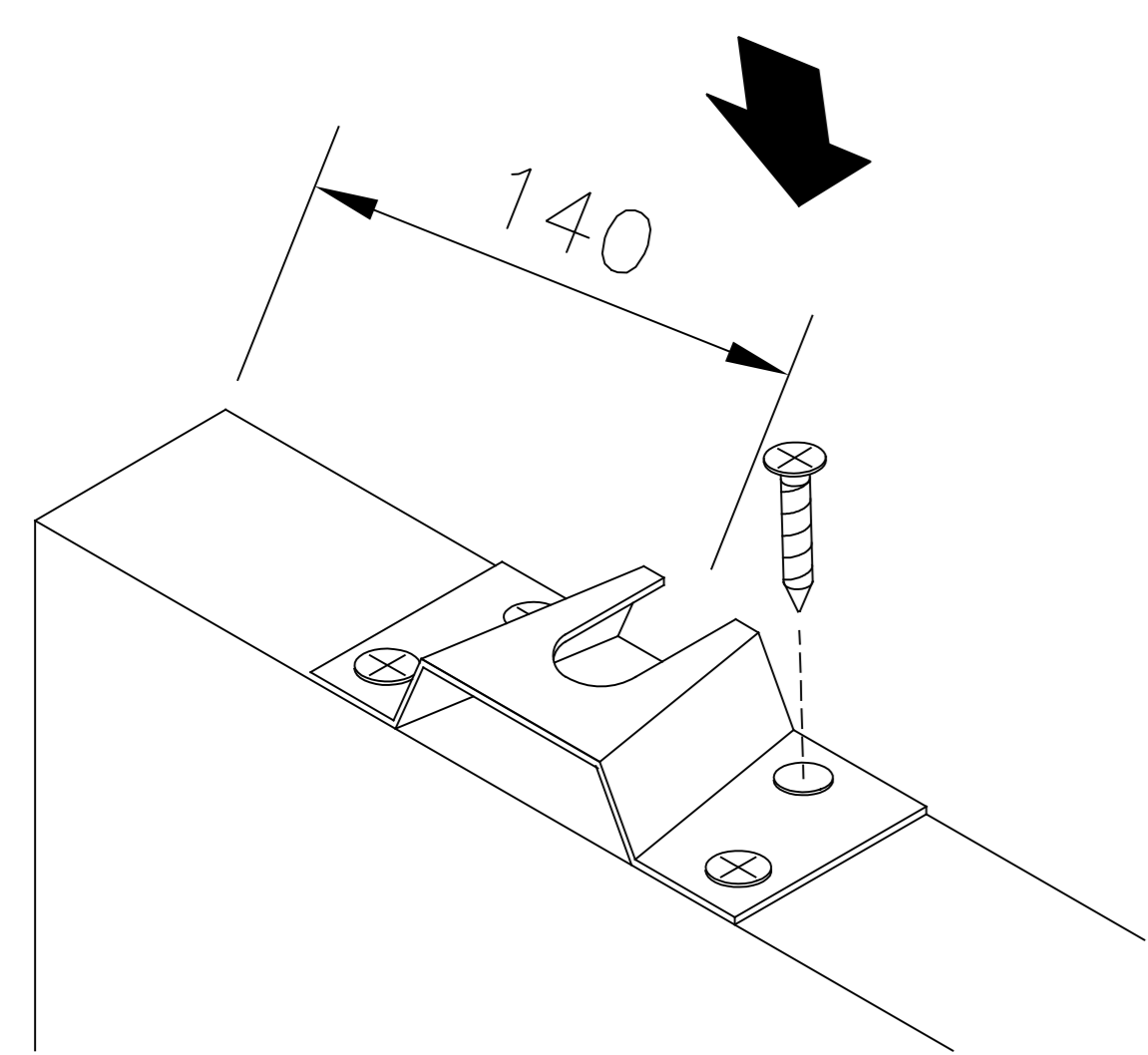

FISSARE LE STAFFE DI SOSPENSIONE ALLA PORTA. MISURA INDICATA PER IL FISSAGGIO DELLA STAFFA (140 MM)

7

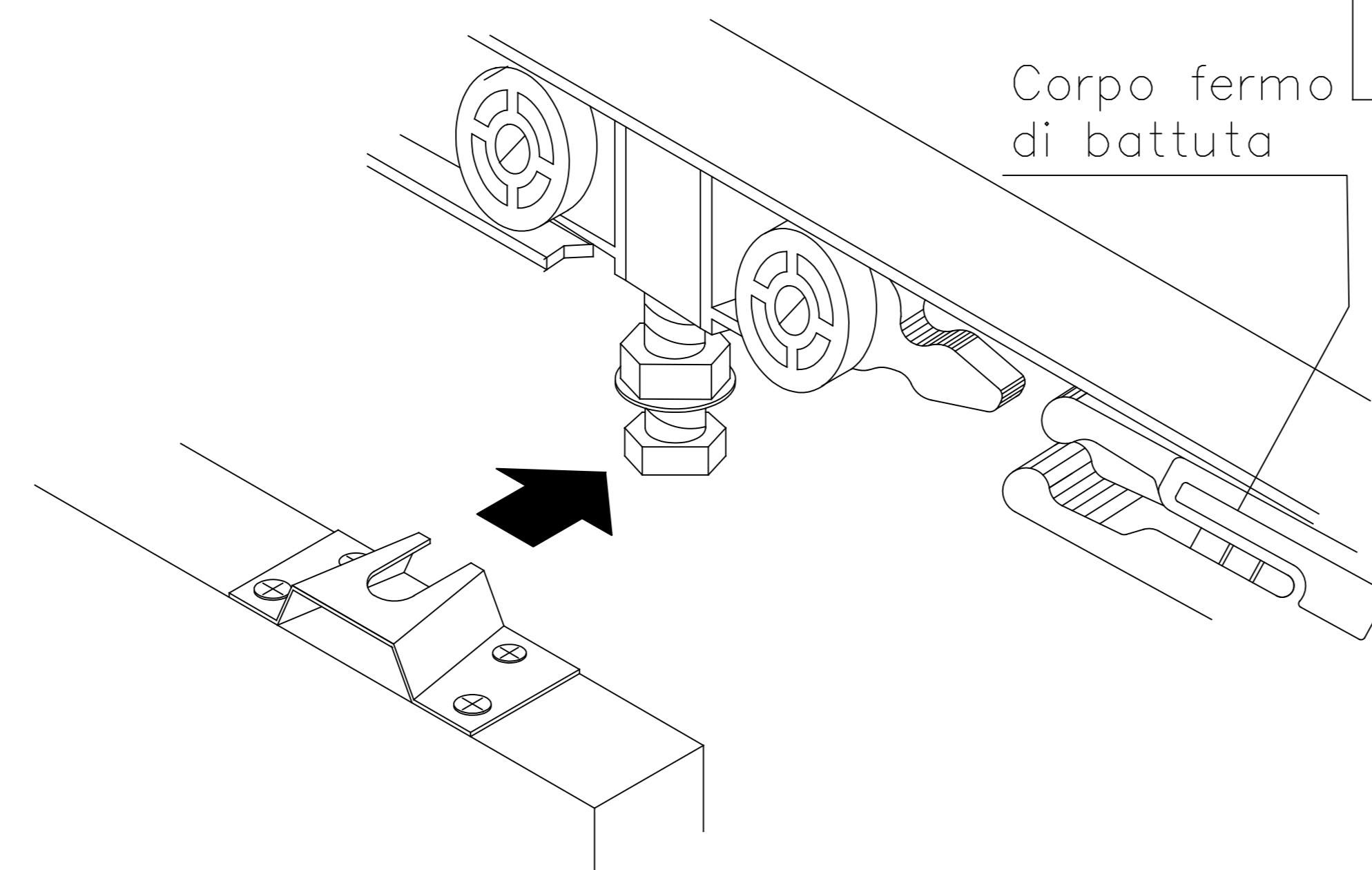

AGGANCIARE LA PORTA NEI CARRELLI POSTI NEL TRAVERSO GUIDA, CON L'APPOSITA ASOLA E REGOLARE LO SCORRIMENTO E LA PIOMBATURA.

8

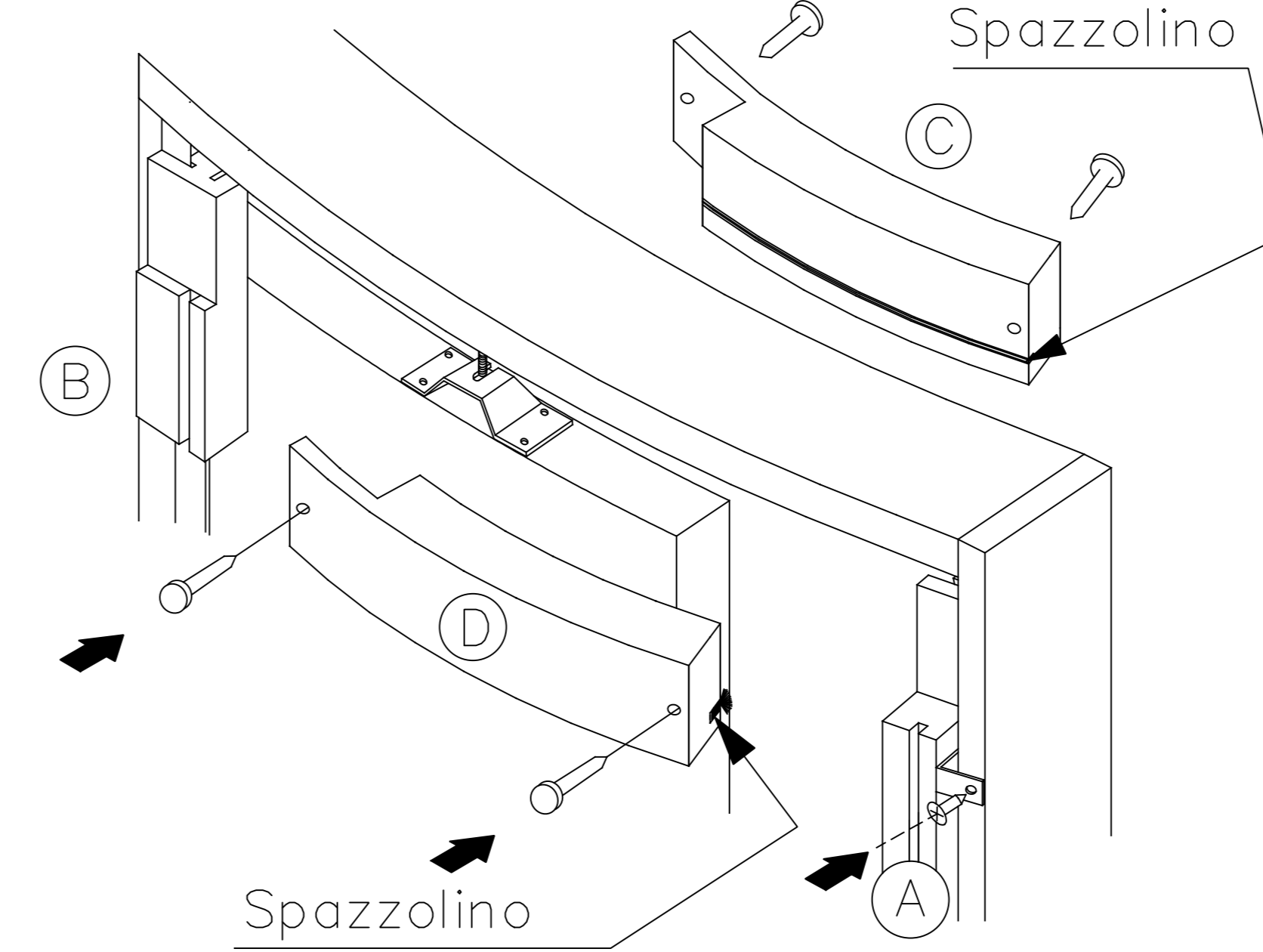

REGOLARE IL MONTANTE (A) CON LA PORTA E COMPLETARE IL FISSAGGIO, INSERIRE LO SPAZZOLINO, TAGLIARE SE NECESSARIO IL TRAVERSO (D) E FORARLO BLOCCANDOLO CON VITI O CHIODI NELLE APPOSITE SCANALATURE DEI MONTANTI (A e B)

9

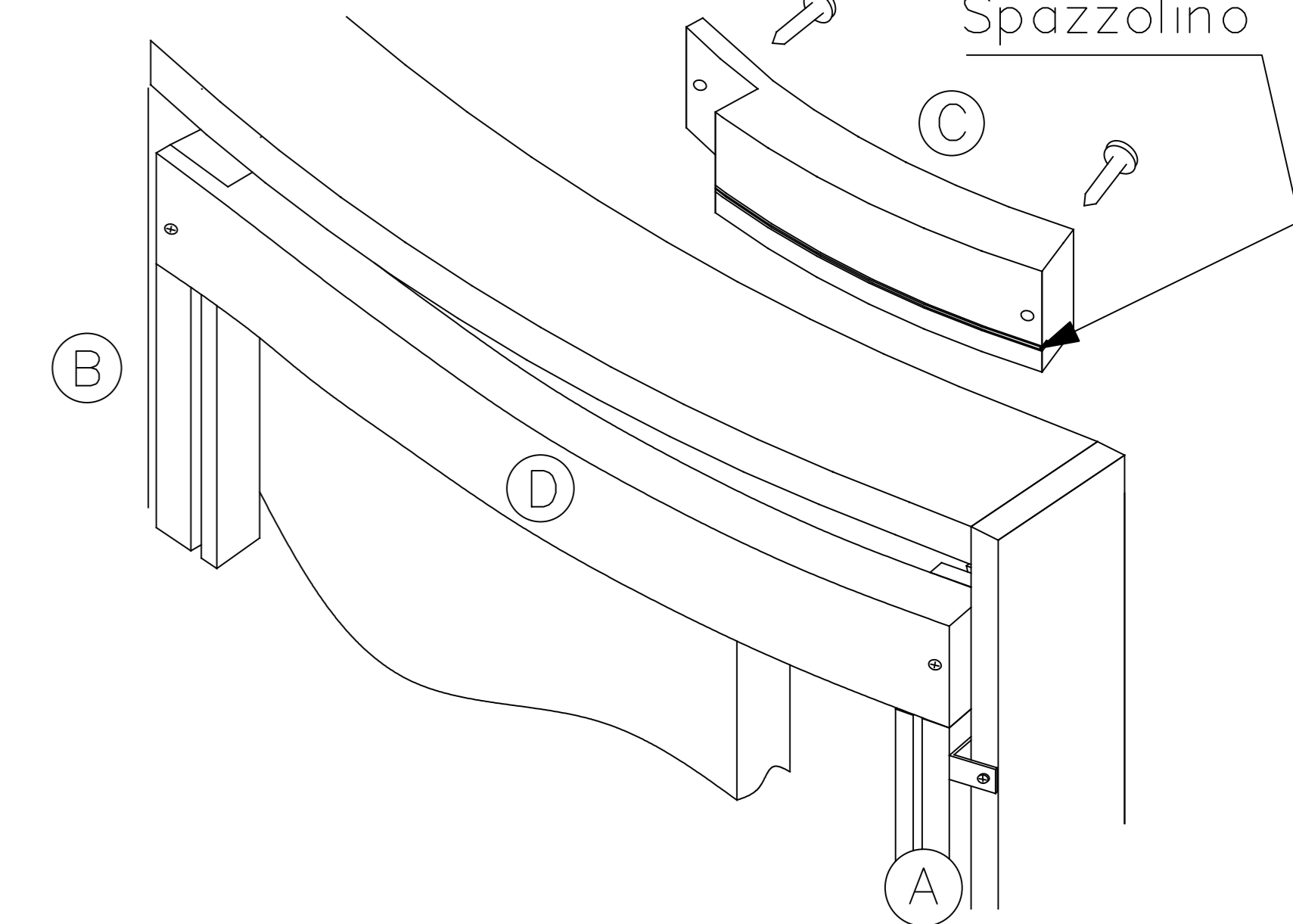

INSERIRE LO SPAZZOLINO, TAGLIARE SE NECESSARIO IL TRAVERSO (C) E FORARLO BLOCCANDOLO CON VITI O CHIODI NELLE APPOSITE SCANALATURE DEI MONTANTI (A e B)

10

11 D

### COME DETERMINARE IL VERSO DI APERTURA DEL CONTROTELAIO E DELLA PORTA

S

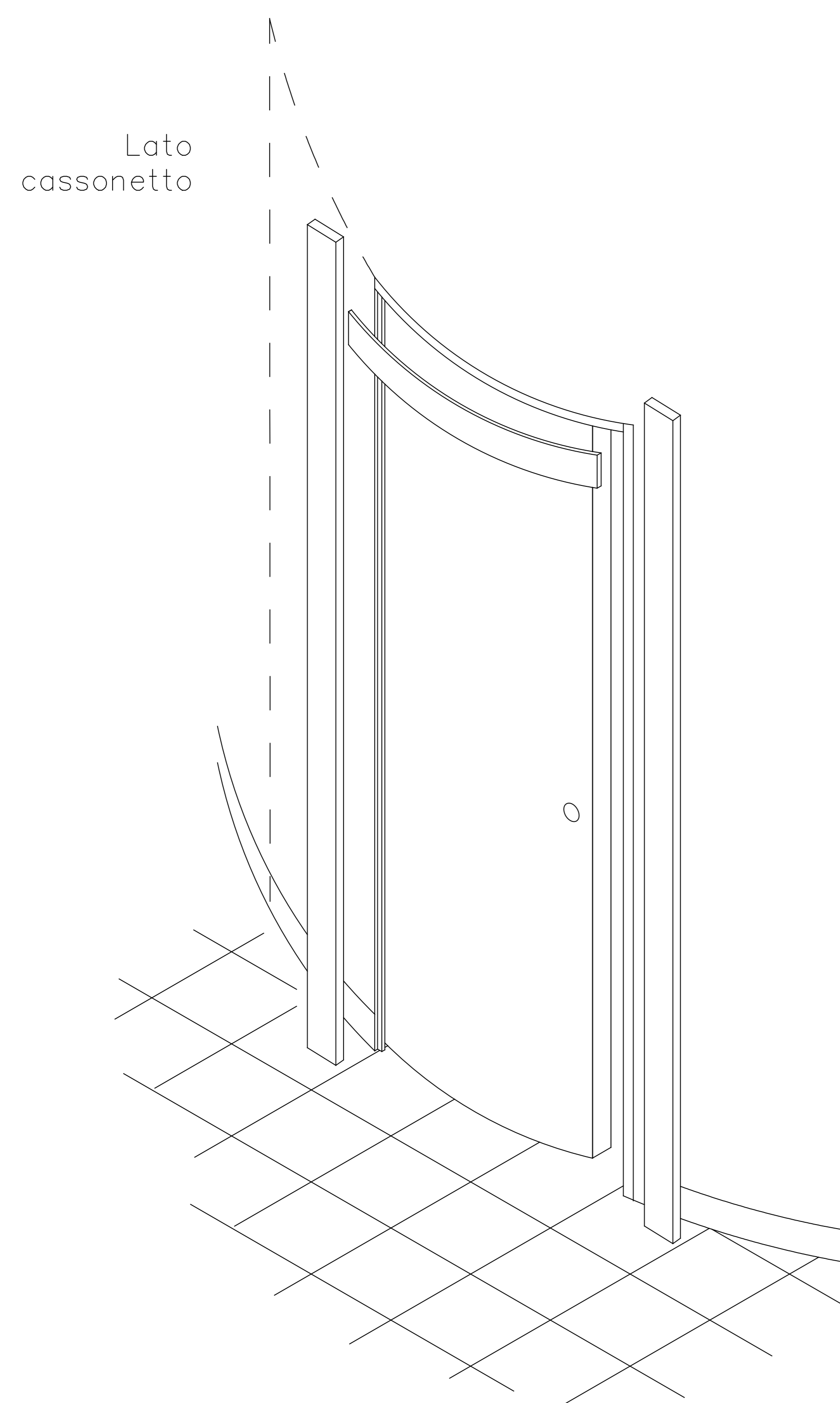

ADATTARE LE CORNICI IN ALTEZZA E LARGHEZZA E PROCEDERE AL MONTAGGIO CON COLLE VINILICHE.

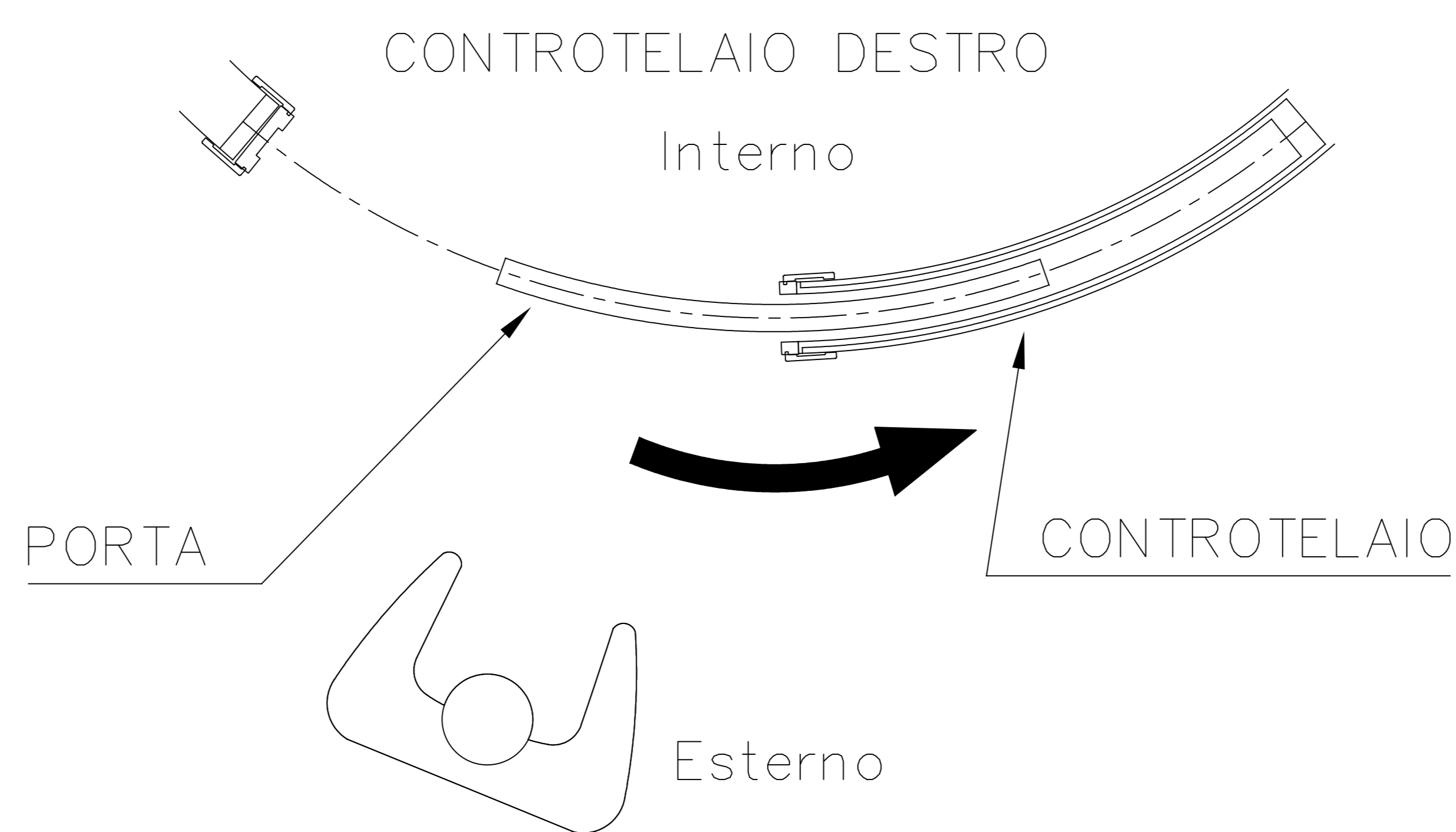

VERSO DI APERTURA PORTA DESTRA

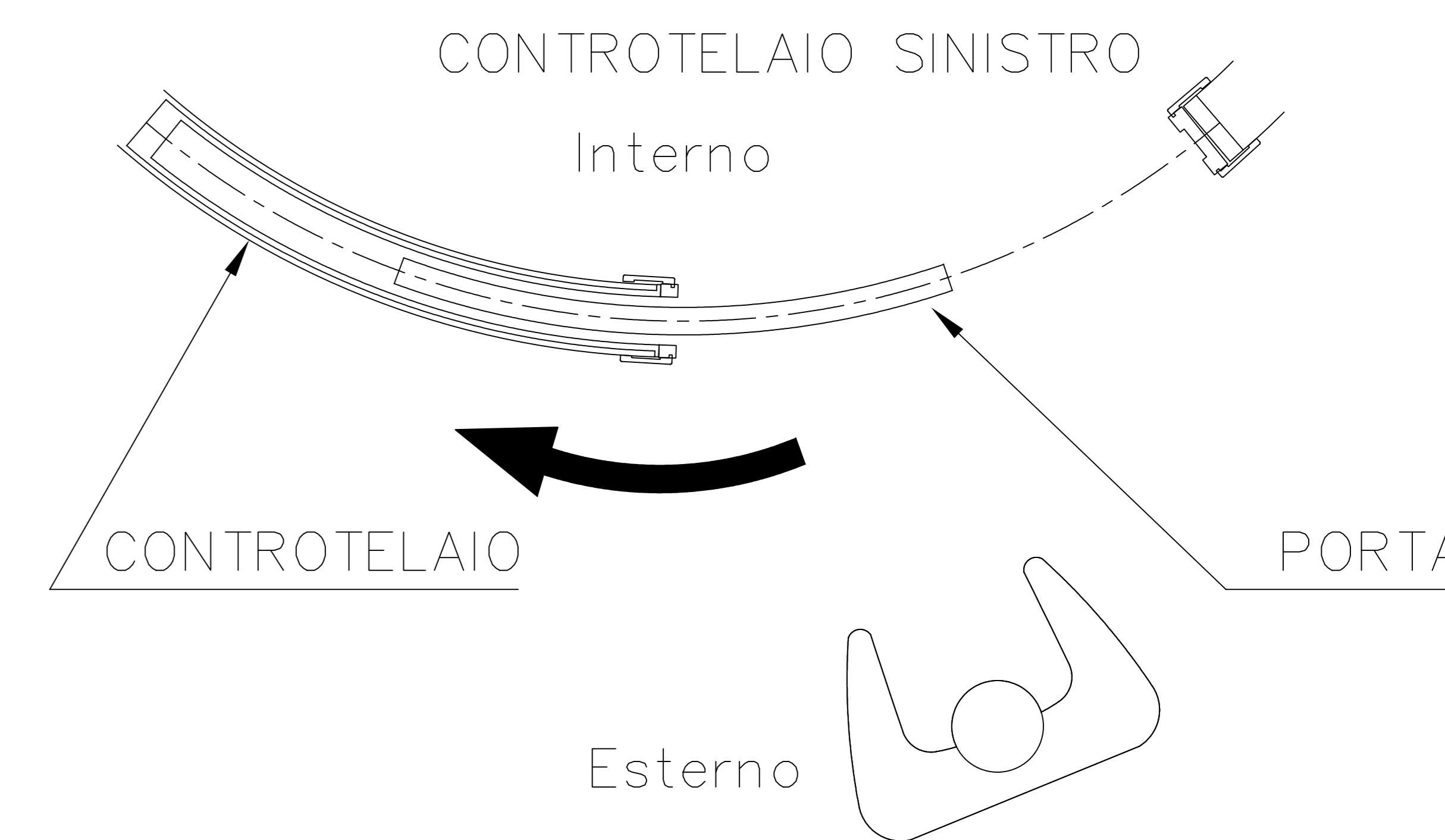

VERSO DI APERTURA PORTA SINISTRA

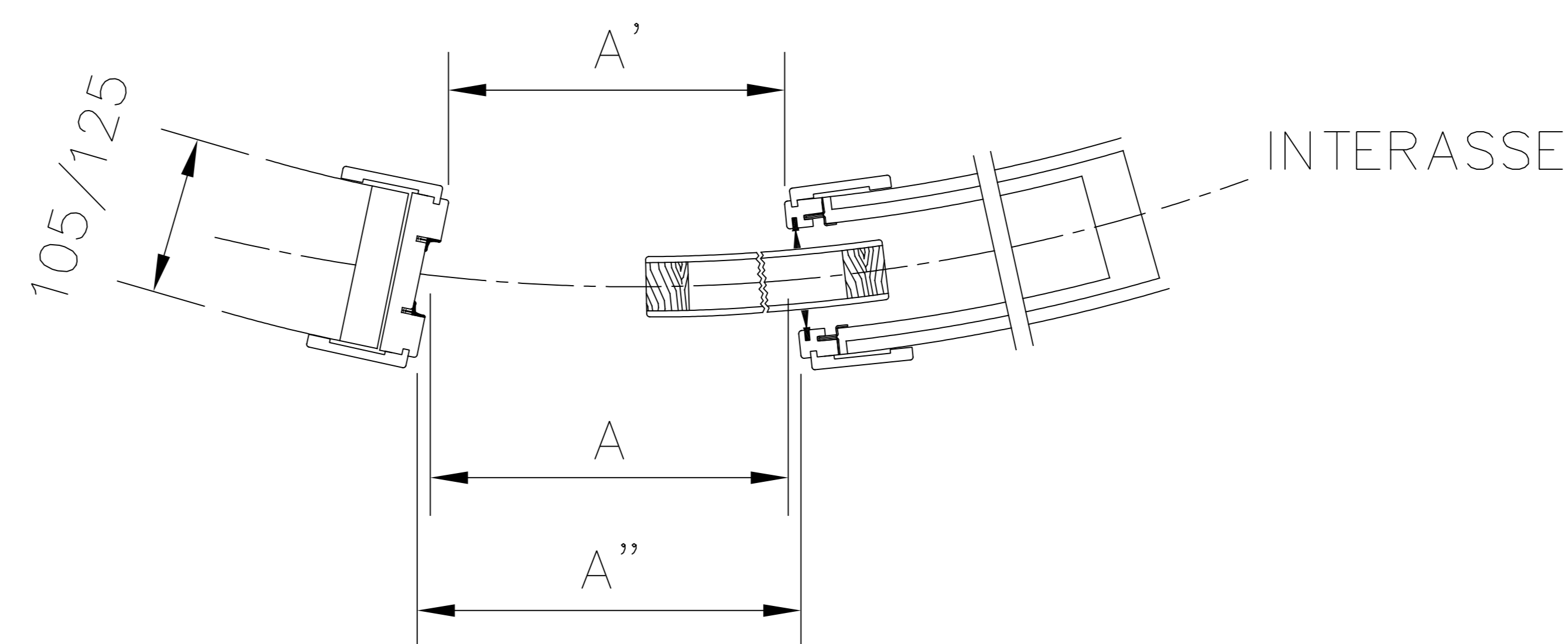

LEGENDA:

- A = Luce di passaggio presa nello sviluppo totale dell'interasse centrale del controte laio
- A' = A - (~mm 50÷30)
- A'' = A + (~mm 20÷40)

L'UTILIZZO DEL KIT CON SERRATURA NEI PANNELLI PORTA ORBITALE, PUO' CREARE PROBLEMI IN FASE DI CHIUSURA TRA PANNELLO E STIPITE